

PERNO ANGULAR CON OJAL

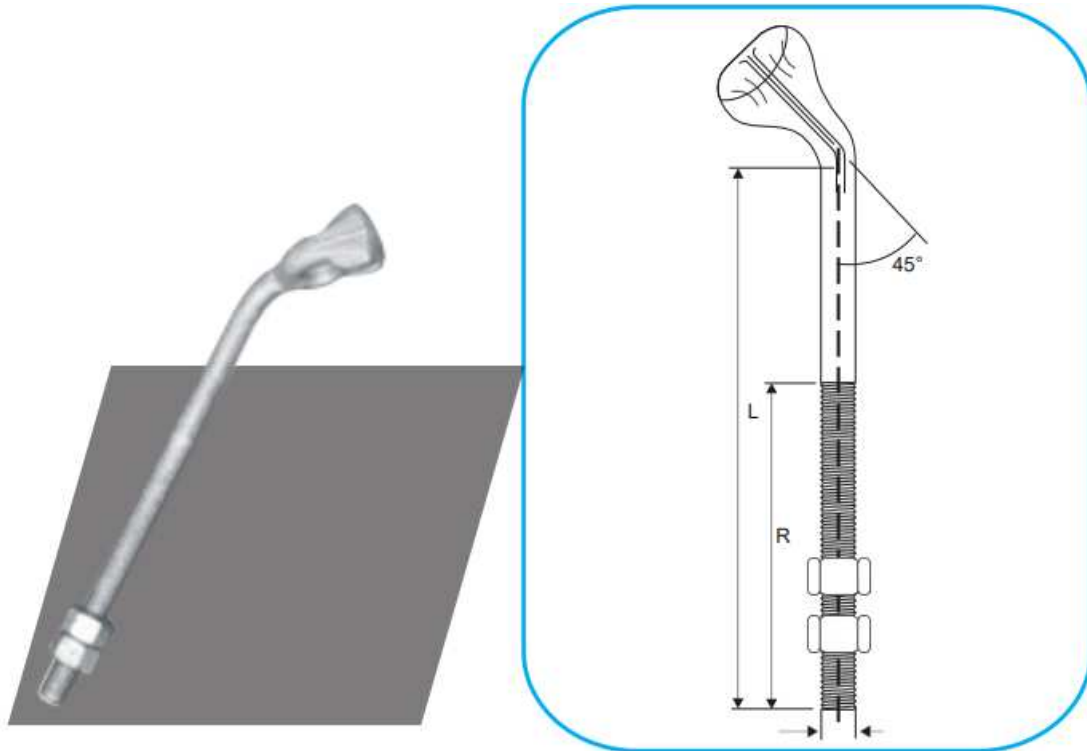

CARACTERÍSTICAS TÉCNICAS

CÓDIGO	DIMENSIONES mm.			CARGA MÍNIMA DE TRACCIÓN	PESO Kg.
	D / mm	L	R		
FE 00111	16(5/8")	203	102	55 KN	0.530
FE 00112	16(5/8")	254	102	55 KN	0.650
FE 00113	16(5/8")	305	152	55 KN	0.730
FE 00114	16(5/8")	356	152	55 KN	0.810
FE 00115	16(5/8")	406	152	55 KN	0.890

MATERIAL:
Acero Forjado
SAE 1020
FORJADO

NORMA:
ANSI C 135.4

ACABADO:
Galvanizado en
Caliente
Norma: ASTM - A153